



AB MASKINARBETEN

Bandslipmaskin

Swede-grinder



De bästa verktygen och de mest effektiva maskinerna skapas i nära kontakt med den verklighet som råder på verkstadsgolvet. Bandslipmaskinen Swede-grinder är en typisk sådan produkt. Den är konstruerad och tillverkad för att tillfredsställa industrins behov av en praktisk bandslipmaskin. Bandslipmaskinen Swede-grinder tillverkas i flera olika utföranden med bandbredd från 50 mm upp till 150 mm och bandlängd från 1285 mm upp till 2500 mm.

Slipning mot kontaktskiva.



På bilden syns det praktiska anhållet som är demonterbart vid slipning av större detaljer

Planslipning.



Lyft på luckan och du har en rejäl sliptyta. Maskinen är givetvis steglöst inställbar för rätt arbetsställning.

Lätt att flytta.



Bandslipmaskinen Swede-Grinder är en kompakt enhet och den behöver inte bultas fast i golvet. Den står på gummidämpare som minskar vibrationerna och ger tystare gång.

Ekonomimodell

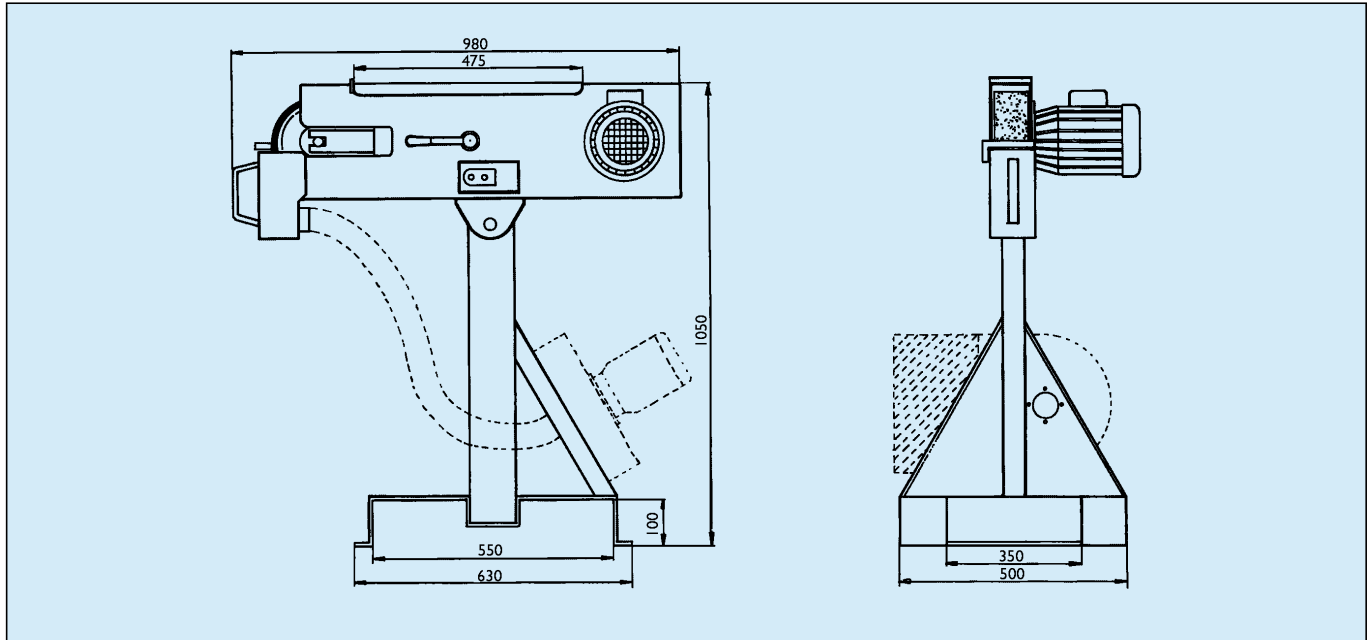

Typ	Motor	Slipband	Bandhastighet	Kontakt-skiva	Utsugningsfläkt	Utsugningsanslutning*	Vikt
2000-75-500	2,2 kW 2800 r/min 3-fas, 380 V	75 x 2000 mm	30 m/s	Ø 200 x 75 mm	0,55 kW	Ø 60 mm	90 kg

* Då utsugningsfläkt ej är monterad.



Som extra utrustning kan utsugningsfläkt levereras. Kapacitet 1200 m³/h.



Bandspännaren låses automatiskt i sitt bakre läge, vilket möjliggör enkelt bandbyte.

AB Maskinarbeten i Alvesta grundades 1952. Idag förfogar vi över mer än 25 000 kvadratmeter industrilokaler, en modern maskinpark och duktig personal. Vi utför arbeten som inbegriper avancerad svetsning, plåtbearbetning och maskinbearbetning. Dessutom tillverkar och marknadsför vi även egentillverkade produkter, t ex arbetskorgar, bandslipmaskiner, staplingsbara häckar och insatsfilter.



AB MASKINARBETEN

Box 109 • 342 22 Alvesta • Tel. 0472-453 00 • Fax 0472-453 01
info@maskinarbeten.se • www.maskinarbeten.se

Återförsäljare: